МЕТОДИЧЕСКИЙ ПОДХОД К ВЫБОРУ ПРОИЗВОДСТВЕННОЙ СТРАТЕГИИ НА ОСНОВЕ ОЦЕНКИ ЭКОНОМИЧЕСКОГО ПОТЕНЦИАЛА ПРОМЫШЛЕННОГО ПРЕДПРИЯТИЯ

Сунь Синюань, соиск.

Государственный университет управления, Рязанский пр., 99, Москва, Россия, 109542; e-mail: sunxingyuan@mail.ru

Цель: предложить методический подход к выбору производственной стратегии и перспективного направления инвестирования с учетом экономического потенциала промышленного предприятия. *Обсуждение:* эффективность деятельности промышленного предприятия во многом определяется успешностью производственного планирования, а именно синхронизацией операционного и рыночного процесса, способностью выявлять резервы роста производительности и находить пути сокращения ресурсоемкости производственных программ, правильностью выбора производственной стратегии. В свою очередь содержание и параметры конкретной производственной стратегии должны определяться на основе оценки экономического потенциала предприятия, в структуре которого целесообразно выделять следующие компоненты: маркетингово-инновационную, технико-технологическую, инвестиционно-сбытовую, организационно-кадровую. Выбор соответствующей производственной стратегии позволит определить оптимальное направление инвестирования. *Результаты:* разработан подход к определению типа производственной стратегии на основе оценки экономического потенциала предприятия и проведена его апробация на примере машиностроительных предприятий Белгородской области.

Ключевые слова: промышленное предприятие, экономический потенциал, производственная стратегия, методика.

DOI: 10.17308/meps.2021.10/2694

Введение

Российские промышленные предприятия всех отраслей функционируют в эпоху ускоренных изменений, когда не только потребительские привычки перестают быть стабильными, но и конкурентное поведение и ре-

гуляторные условия становятся менее предсказуемыми. В таких условиях конкурентные преимущества предприятия определяет комплексность стратегической диагностики производственной деятельности и рациональность выбора производственной стратегии.

Выбор производственной стратегии предполагает оценку внутренних возможностей предприятия, т.е. составляющих экономического потенциала промышленного предприятия. В соответствии с авторским замыслом сначала целесообразно обобщить существующие подходы к определению экономического потенциала для их уточнения в контексте задач исследования, а затем представить оригинальную методику оценки экономического потенциала и построенный на этой основе механизм определения производственной стратегии.

Исследовательские подходы к определению содержания категории «экономический потенциал»

Категория «экономический потенциал» промышленного предприятия вызывает стойкий интерес у российских ученых, начиная с 80-х годов прошлого века. К настоящему моменту времени ими были даны различные определения обсуждаемой категории. Так, можно встретить трактовку экономического потенциала, которая, по сути, уравнивает его с производственным потенциалом. Можно также отметить другую тенденцию, а именно: приравнивание экономического потенциала к инновационному. Встречаются мнения о необходимости исследования не столько экономического, сколько стратегического потенциала предприятия.

В табл. 1 представлены подходы отдельных ученых, позволяющие сформировать наиболее полное представление о многообразии трактовок анализируемой категории.

Таблица 1

Исследовательские трактовки категории «экономический потенциал предприятия» (составлена автором)

Авторы	Характеристики экономического потенциала
Л.Н. Лисиенкова, Е.Ю. Волкова, Л.А. Бабаева [5]	Совокупные возможности предприятия, реализуемые при наличии ресурсов и способностей работников к их эффективному использованию. В отличие от экономического потенциала ресурсный потенциал определяет реальную и потенциальную возможность потребления в процессе общественного производства системы сложившихся и альтернативных ресурсов. Экономический потенциал генерирует/отбирает необходимые ресурсы.
Т.Н. Толстых и Е.М. Уланова [11]	Интегральные возможности и способности системы достигать желаемого состояния на основе использования главным образом финансовых и трудовых ресурсов. Неотделим от субъектов деятельности и не является простой суммой материальных ресурсов. Критерии его оценки учитывают текущее и будущее положение предприятия в динамике социально-экономических отношений.

Авторы	Характеристики экономического потенциала
Л.И. Сафина [7]	Совокупность наличных средств и возможностей, мобилизуемых и приводимых в действие для достижения определенных целей. Основная задача его анализа – определение путей и сроков мобилизации.
Н.В. Заболоцкая, Т.В. Козлова [2]	Совокупность материально-технических и организационно-экономических возможностей предприятия; интегральная способность производить промышленную продукцию, осуществлять работы, оказывать услуги; уровень возможностей по включению в новые условия среды с имеющимися ресурсами.
Ю.Ю. Костюхин [4]	Характеризует имеющиеся (реализованные и нереализованные) возможности, обусловленные ресурсами и обязательствами, профессиональные навыки по использованию возможностей у различных категорий персонала, действующую на предприятии организационную структуру.
Т.В. Учаева [12]	Комплекс ресурсов и источников, потенциально мобилизуемых для достижения цели на основе использования организационно-экономических резервов с учетом ситуации функционирования
О.А. Минаева, Г.С. Мерзликина [6]	Объединение имеющихся в распоряжении средств и возможностей, способных прирастить эффективность деятельности и гарантировать развитие при условии рационального управления
С.В. Шарыбар [13]	Интегральная оценка возможностей достижения экономического эффекта
Т.Г. Шешукова, Е.В. Колесень [14]	Максимально возможное состояние экономической системы, возникающее при наиболее эффективном использовании рыночной ситуации и собственных и других доступных ресурсов; характеризуется системой в основном относительных показателей, соотношение которых может изменяться во времени
У.С. Дадаева [1]	Способность продуцировать востребованный рынком продукт определенного количества и качества. Данная способность обусловлена наличием необходимых ресурсов, производственных фондов, возможностей их приобретения. Необходимо учитывать наличие резервного потенциала, образуемого из неявных экономических издержек
В.А. Киселева, О.В. Рязанцева, П.В. Аристархов [3]	Возможность обеспечения устойчивого развития на основе адаптации внутренних факторов производства к трансформациям внешней среды при предельно эффективном применении доступных ресурсов и технологий. Эволюция категории «экономический потенциал» связана со смещением акцентов с ресурсов на результаты, а затем – на стратегические цели

С одной стороны, экономический потенциал понимается как совокупность имеющихся ресурсов и в этом случае необходимо учитывать их совместимость в решении управленческих задач. С другой стороны, в ряде определений добавляется результатная компонента, указывающая на то, для чего имеющиеся в распоряжении предприятия ресурсы используются. Кроме того, акцент делается и на компонент менеджмента, детерминирующий эффективность использования ресурсов.

Таким образом, проведенный анализ научных источников позволяет говорить о существовании ресурсного и результатного подхода к трактов-

ке категории «экономический потенциал». При этом результатный подход представляется более широким и позволяет включать в круг анализа не только внутренние возможности компании, но те условия внешней среды, которые связаны с формированием экономического потенциала.

Что касается структуры экономического потенциала, то разработанные к настоящему времени подходы сводятся к детализации или укрупнению составляющих базовой категории. Некоторые авторы проводят глубокую дифференциацию отдельных элементов экономического потенциала, выделяя творческий, профессионально-кадровый, интеллектуальный, организационно-интеллектуальный, научно-технический, инновационный и другие компоненты. Авторы, ограничивающиеся малым (укрупненным) набором составляющих для характеристики возможностей экономической системы промышленного предприятия, как правило, исходят из достаточности учета и производственной деятельности.

Предлагаемый автором вариант преобразования структуры экономического потенциала путем укрупненной систематизации выделенных другими исследователями его компонент представлен на рис. 1.



Рис. 1. Авторский вариант преобразования структуры экономического потенциала (составлен автором)

Результаты проведенного анализа структуры экономического потенциала могут быть использованы для ранжирования его элементов.

Этапы выбора производственной стратегии на основе оценки экономического потенциала промышленного предприятия

Предлагаемая автором методика выбора производственной стратегии предприятия предусматривает реализацию следующих шагов:

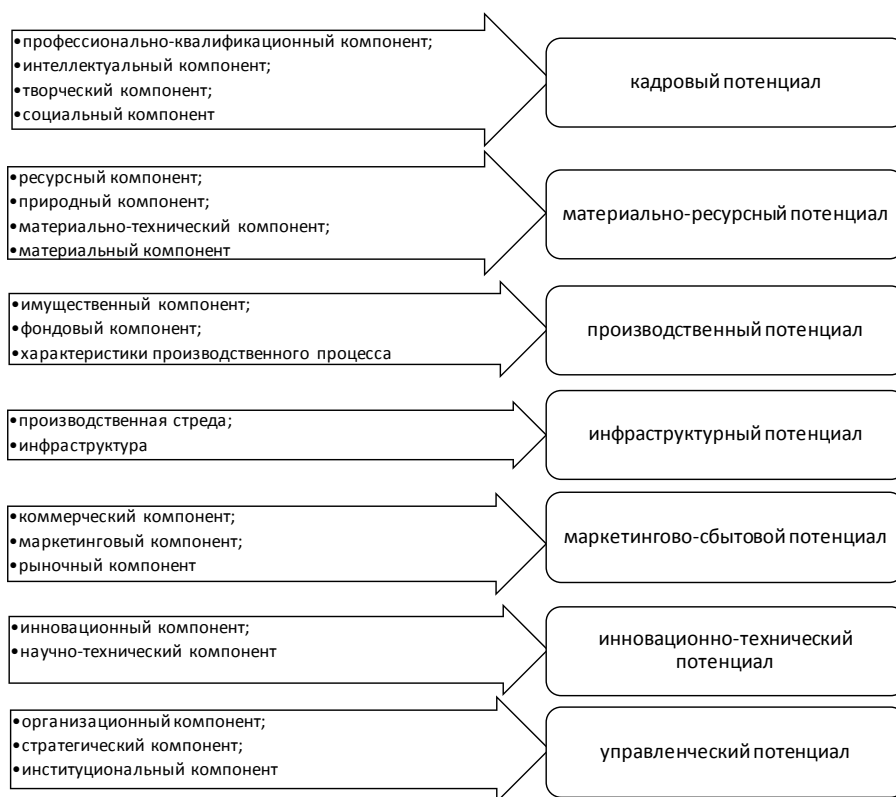
1. Организация опроса экспертов, в роли которых выступают менеджеры промышленных предприятий. По замыслу автора, эксперты заполняют специально разработанную форму анкеты, содержащую показатели экономического потенциала (рис. 2). При этом они следуют рекомендациям, сформулированным касательно балльной оценки (табл. 2) и оценки весовых коэффициентов, указывающих на относительную значимость составляющих экономического потенциала.



Рис. 2. Составляющие экономического потенциала промышленного предприятия (составлен автором)

Таблица 2

Шкала для оценки показателей экономического потенциала предприятия
(составлена автором)

Количественная оценка, баллы	1-2	3-4	5-6	7-8	9-10
Лингвистическая оценка	Худшие в отрасли значения	Значения ниже средних по отрасли	Средние по отрасли значения	Значения выше средних по отрасли	Лучшие в отрасли значения

2. Обработка и агрегирование данных, осуществляемая с использованием формулы среднего взвешенного:

$$EP = \sum_{i=1}^n \frac{Imip_i}{n} \cdot \alpha_{mip} + \sum_{j=1}^m \frac{Ittp_j}{m} \cdot \alpha_{ttp} + \sum_{r=1}^k \frac{Iisp_r}{k} \cdot \alpha_{isp} + \sum_{s=1}^l \frac{Iopp_s}{l} \cdot \alpha_{opp}$$

$$\alpha_{mip} + \alpha_{ttp} + \alpha_{isp} + \alpha_{opp} = 1,$$

где $Imip_i$ – оценка частного параметра маркетингово-инновационного потенциала (МИП) i -м экспертом, $i=1, \dots, n$; $Ittp_j$ – оценка частного параметра технико-технологического потенциала (ТТП) j -м экспертом, $j=1, \dots, m$; $Iisp_r$ – оценка частного параметра инвестиционно-сбытового потенциала (ИСП) r -м экспертом, $r=1, \dots, k$; $Iopp_s$ – оценка частного параметра организационно-кадрового потенциала (ОПП) s -м экспертом, $s=1, \dots, l$; α_{mip} , α_{ttp} , α_{isp} , α_{opp} – относительная важность интегрального маркетингово-инновационного, технико-технологического, инвестиционно-сбытового, организационно-кадрового потенциала в составе экономического потенциала.

Определение типа производственной стратегии на основе принципа учета относительно более развитых элементов экономического потенциала (рис. 3, табл. 3).

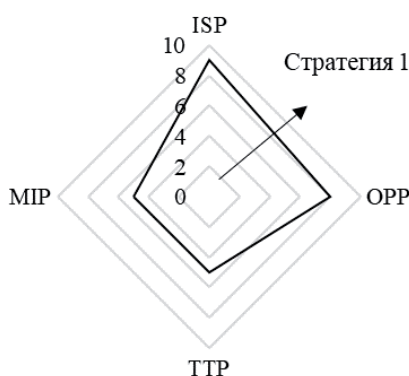

3а) Выбор Стратегии 1

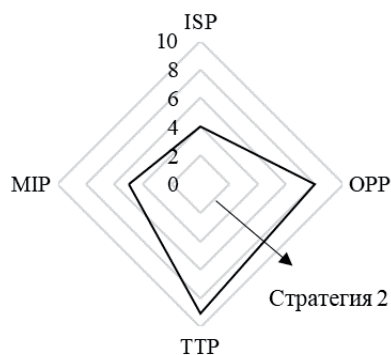

3б) Выбор Стратегии 2



Рис. 3. Графическое правило выбора производственной стратегии промышленного предприятия

Таблица 3

Типология производственных стратегий по характеристикам экономического потенциала промышленного предприятия (составлена автором)

Номер стратегии	Текущая производственная стратегия	Преобладающие элементы экономического потенциала
1	Стратегия реализации преимуществ компетенции	Инвестиционно-сбытовой и организационно-кадровый потенциалы
2	Стратегия повышенного качества	Организационно-кадровый и технико-технологический потенциалы
3	Стратегия инновационно-технологического превосходства	Маркетингово-инновационный и технико-технологический потенциалы
4	Стратегия потребительской ориентации	Маркетингово-инновационный и инвестиционно-сбытовой потенциалы

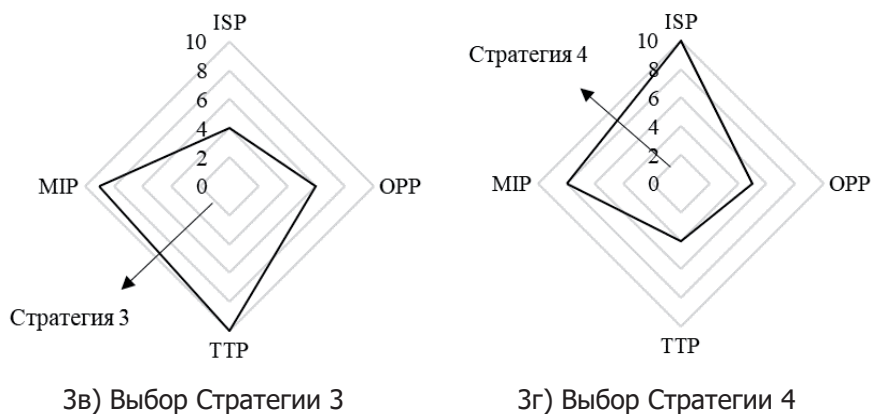
Апробация авторской методики

Предложенная методика была апробирована на предприятиях машиностроительного комплекса Белгородской области. Результаты приведены на рис. 4.



Рис. 4. Используемые машиностроительными предприятиями типы производственных стратегий (составлен автором)

Заметим, что анализируемые предприятия относятся к разным сегментам рынка машиностроения. Оценка текущей производственной стратегии позволяет выработать для них направления перспективного инвестирования (табл. 4).

Направления перспективного инвестирования для предприятий машиностроения Белгородской области (составлена автором)

Промышленное предприятие	Сегмент рынка	Направление перспективного инвестирования
АО «Гормаш»	Горное машиностроение	Инвестирование в инновационное развитие
ОАО «Белагромашсервис»	Сельскохозяйственное машиностроение	Капитализация опыта
ОАО «Алексеевский завод химического машиностроения»	Химическое машиностроение	Масштабирование технологического лидерства
ООО «ОЭЗ «Белэнергомаш»	Энергетическое машиностроение	Масштабирование технологического лидерства и Технологическая модернизация

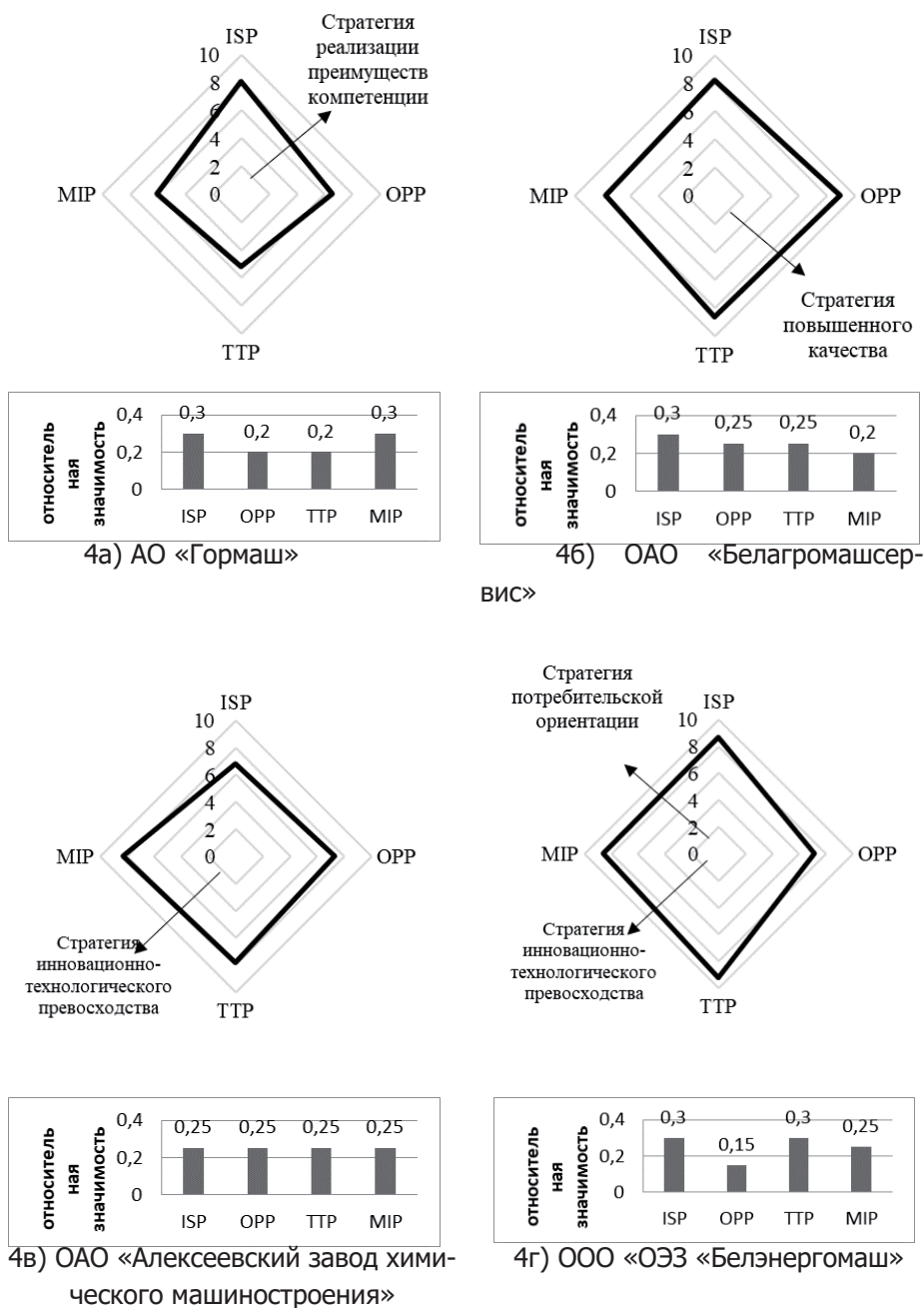
Учитывая тот факт, что развитие машиностроения является приоритетной задачей российской экономики, укрепление слаборазвитых компонентов экономического потенциала предприятия служит ориентиром в реализации перспективных производственных стратегий. Задача повышения производственной деятельности и конкурентоспособности промышленных предприятий является стратегическим приоритетом не только для корпоративного руководства, но и для менеджмента на уровне региональных и национальных правительств.

Заключение

Производственная стратегия промышленного предприятия формируется в зависимости от имеющихся у него ресурсов [8-10]. Существующие подходы к пониманию структуры экономического потенциала предприятия как совокупности ресурсов, используемых в производственном процессе, нуждаются в модернизации ввиду имеющих сегодня место вызовов неиндустриализации и национальной промышленной политики. Предлагаемая методика измерения экономического потенциала предприятия устраняет недостатки существующих подходов в части учета необходимых в современном управленческом анализе параметров. На основе оценки компонент экономического потенциала предложен авторский подход к определению типа производственной стратегии. Практическая значимость методической разработки автора состоит в том, что она позволяет уточнить экономический потенциал того или иного промышленного предприятия, тип его производственной стратегии и выбрать для него оптимальное направление инвестирования.

Список источников

1. Дадаева У.С. Основные подходы к понятию «экономический потенциал» предприятия // *Вопросы структуризации экономики*, 2009, no. 1, с. 39-43.
2. Заболотская Н.В., Козлова Т.Е. Оценка экономического потенциала предприятия // *Экономический анализ: теория и практика*, 2009, no. 5 (134), с. 42-47.
3. Киселева В.А., Рязанцева О.В., Аристархов П.В. Анализ развития концепции экономического потенциала предприятия // *Челябинский гуманитарий*, 2010, no. 4 (13), с. 21-24.
4. Костюхин Ю.Ю. *Управление поступательным ростом промышленного предприятия на базе использования его потенциала: теория, методология: на примере предприятий металлургического комплекса*: автореферат дис. ... доктора экономических наук: 08.00.05 / Костюхин Юрий Юрьевич; [Место защиты: Российский университет дружбы народов]. Москва, 2020.
5. Лисиенкова Л.Н., Волкова Е.Ю., Бабаева Л.А. Экономический потенциал предприятия легкой промышленности и его связь с ресурсным и производственным потенциалами // *Дизайн и технологии*, 2018, no. 64 (106), с. 105-109.
6. Минаева О.А. *Оценка и управление экономическим потенциалом предприятия*: учебное пособие / О.А. Минаева, Г.С. Мерзликина; ВолгГТУ. Волгоград, 2019.
7. Сафина Л.И. Экономический потенциал предприятия: методика оценки и направления развития нефтехимического предприятия // *Вестник современных исследований*, 2018, no. 10.2 (25), с. 197-199.
8. Сунь С., Тинякова В.И. Исследование содержательной основы производственной стратегии промышленного предприятия // *Приоритетные и перспективные направления научно-технического развития Российской Федерации: материалы IV Всероссийской научно-практической конференции*. Москва, ГУУ, 2021, с. 397-400.
9. Сунь С., Тинякова В.И. Оценка эффективности стратегического управления производственной программой промышленного предприятия на основе учета рыночной динамики // *Экономика и предпринимательство*, 2020, no. 12 (125), с. 1417-1422.
10. Тинякова В.И., Сунь С. Классификационный анализ производственных стратегий промышленного предприятия // *Управленческий учет*, 2021, no. 2-2, с. 248-254.
11. Толстых Т.Н., Уланова Е.М. Проблемы оценки экономического потенциала предприятия: финансовый потенциал // *Вопросы оценки*, 2004, no. 4, с. 18-22.
12. Учаева Т.В. *Повышение организационно-экономического потенциала предприятий промышленности строительных материалов*: автореферат дис. ... кандидата экономических наук: 08.00.05 / Учаева Татьяна Владимировна; [Место защиты: Пенз. гос. ун-т архитектуры и стр-ва]. Пенза, 2014.
13. Шарыбар С.В. Обеспечение сбалансированности экономического потенциала предприятия // *Экономика, труд, управление в сельском хозяйстве*, 2012, no. 2 (11), с. 24-26.
14. Шешукова Т.Г., Колесень Е.В. Экономический потенциал предприятия: сущность, компоненты, структура // *Вестник Пермского университета. Серия: Экономика*, 2011, no. 4 (11), с. 118-127.

METHODOLOGICAL APPROACH TO THE SELECTION OF THE PRODUCTION STRATEGY BASED ON THE ASSESSMENT OF THE ECONOMIC POTENTIAL OF THE INDUSTRIAL ENTERPRISE

Sun Xingyuan, degree seeker

State University of Management, Ryazansky pr., 99, Moscow, Russia, 109542; e-mail: sunxingyuan@mail.ru

Purpose: to propose a methodological approach to the choice of a production strategy and a promising direction of investment, taking into account the economic potential of an industrial enterprise. *Discussion:* the efficiency of an industrial enterprise is largely determined by the success of production planning, namely the synchronization of the operational and market processes, the ability to identify reserves for productivity growth and find ways to reduce the resource intensity of production programs, and the correct choice of production strategy. In turn, the content and parameters of a specific production strategy should be determined on the basis of an assessment of the economic potential of an enterprise, in the structure of which it is advisable to single out the following components: marketing and innovation, technical and technological, investment and sales, organizational and personnel. The selection of an appropriate production strategy will help determine the optimal investment direction. *Results:* an approach was developed to determine the type of production strategy based on an assessment of the economic potential of the enterprise and its approbation was carried out on the example of machine-building enterprises of the Belgorod region

Keywords: industrial enterprise, economic potential, production strategy, methodology.

References

1. Dadaeva U.S. Osnovnye podhody k ponyatiyu "ekonomicheskij potencial" predpriyatiya. *Voprosy strukturizacii ekonomiki*, 2009, no. 1, pp. 39-43.
2. Zabolotskaya N.V., Kozlova T.E. Ocenka ekonomicheskogo potenciala predpriyatiya. *Ekonomicheskij analiz: teoriya i praktika*, 2009, no. 5 (134), pp. 42-47.
3. Kiseleva V.A., Ryazanceva O.V., Arishtarhov P.V. Analiz razvitiya koncepcii ekonomicheskogo potenciala predpriyatiya. *Chelyabinskij gumanitarij*, 2010, no. 4 (13), pp. 21-24.
4. Kostyuhin Yu.Yu. *Upravlenie post-upatel'nym rostom promyshlennogo predpriyatiya na baze ispol'zovaniya ego potenciala: teoriya, metodologiya: na primere predpriyatij metallurgicheskogo kompleksa: avtoreferat dis. ... doktora ekonomicheskikh nauk : 08.00.05 / Kostyuhin YUrij YUr'evich; [Mesto zashchity: Rossijskij universitet družby narodov].* Moscow, 2020.

5. Lisienkova L.N., Volkova E.Yr., Babaeva L.A. Ekonomicheskij potencial predpriyatiya legkoj promyshlennosti i ego svyaz' s resursnym i proizvodstvennym potencialami. *Dizajn i tekhnologii*, 2018, no. 64 (106), pp. 105-109.
6. Minaeva O.A. *Ocenka i upravlenie ekonomicheskimi potencialom predpriyatiya: uchebnoe posobie* / O.A. Minaeva, G.S. Merzlikina; VolgGTU. Volgograd, 2019.
7. Safina L.I. Ekonomicheskij potencial predpriyatiya: metodika ocenki i napravleniya razvitiya neftekhimicheskogo predpriyatiya. *Vestnik sovremennyh issledovanij*, 2018, no. 10.2 (25), pp. 197-199.
8. Sun' S., Tinyakova V.I. Issledovanie sodержatel'noj osnovy proizvodstvennoj strategii promyshlennogo predpriyatiya. *Prioritetnye i perspektivnye napravleniya nauchno-tekhnicheskogo razvitiya Rossijskoj Federacii: materialy IV Vserossijskoj nauchno-prakticheskoy konferencii*. Moscow, GUU, 2021, pp 397-400.
9. Sun' S., Tinyakova V.I. Ocenka effektivnosti strategicheskogo upravleniya proizvodstvennoj programmoj promyshlennogo predpriyatiya na osnove ucheta rynochnoj dinamiki. *Ekonomika i predprinimatel'stvo*, 2020, no. 12 (125), pp. 1417-1422.
10. Tinyakova V.I., Sun' S. Klassifikacionnyj analiz proizvodstvennyh strategij promyshlennogo predpriyatiya. *Upravlencheskij uchet*, 2021, no. 2-2, pp. 248-254.
11. Tolstyh T.N., Ulanova E.M. Problemy ocenki ekonomicheskogo potenciala predpriyatiya: finansovyy potencial. *Voprosy ocenki*, 2004, no. 4, pp. 18-22.
12. Uchaeva T.V. *Povyshenie organizacionno-ekonomicheskogo potenciala predpriyatij promyshlennosti stroitel'nyh materialov*: avtoreferat dis. ... kandidata ekonomicheskikh nauk : 08.00.05 / Uchaeva Tat'yana Vladimirovna; [Mesto zashchity: Penz. gos. un-t arhitektury i str-va]. Penza, 2014.
13. Sh arybar S.V. Obespechenie sbalansirovannosti ekonomicheskogo potenciala predpriyatiya. *Ekonomika, trud, upravlenie v sel'skom hozyajstve*, 2012, no. 2 (11), pp. 24-26.
14. Sheshukova T.G., Kolesen' E.V. Ekonomicheskij potencial predpriyatiya: sushchnost', komponenty, struktura. *Vestnik Permskogo universiteta. Seriya: Ekonomika*, 2011, no. 4 (11), pp. 118-127.